

brose

Brose Battery 630

// Charger

F74738 // G01767 // F67261



ORIGINALBETRIEBSANLEITUNG

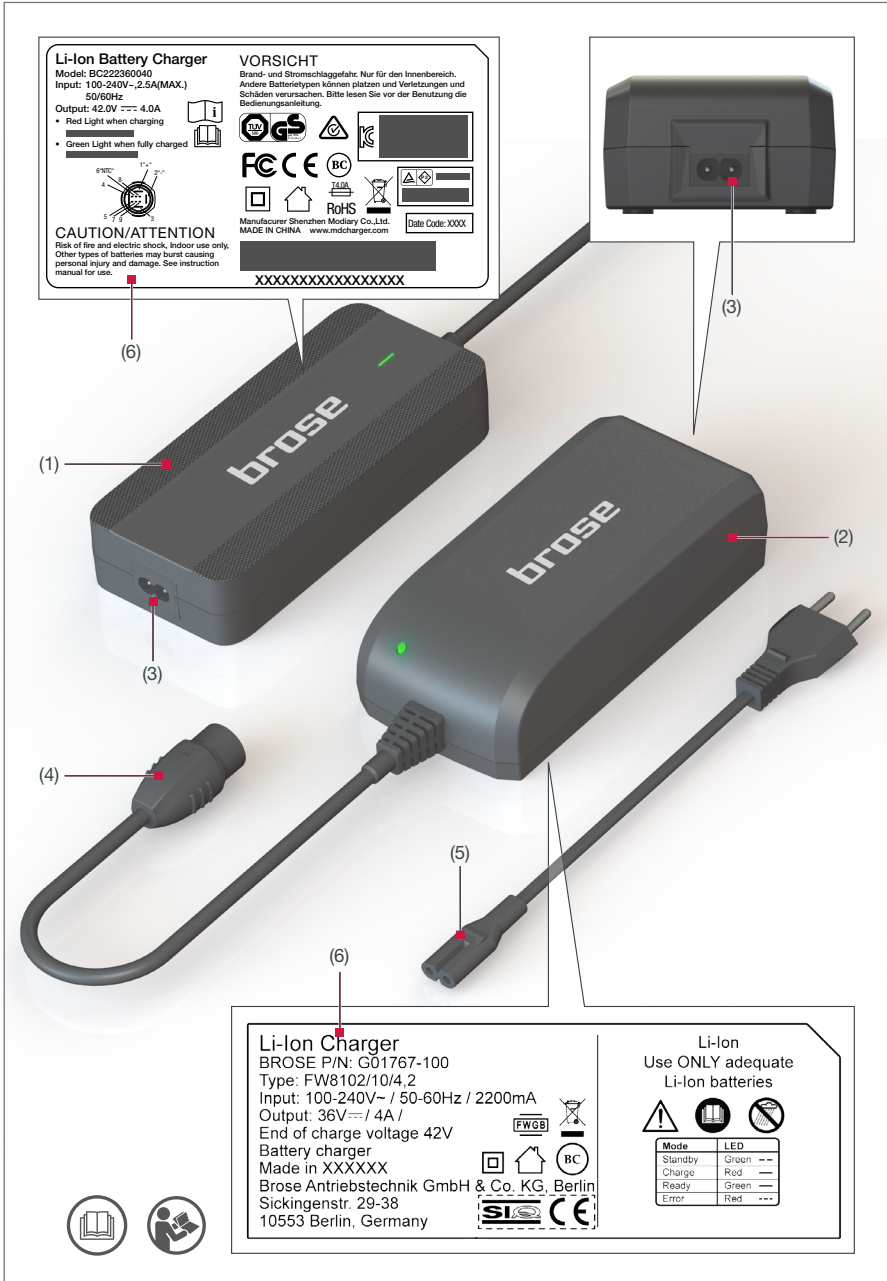

A. Übersicht Ladegerät

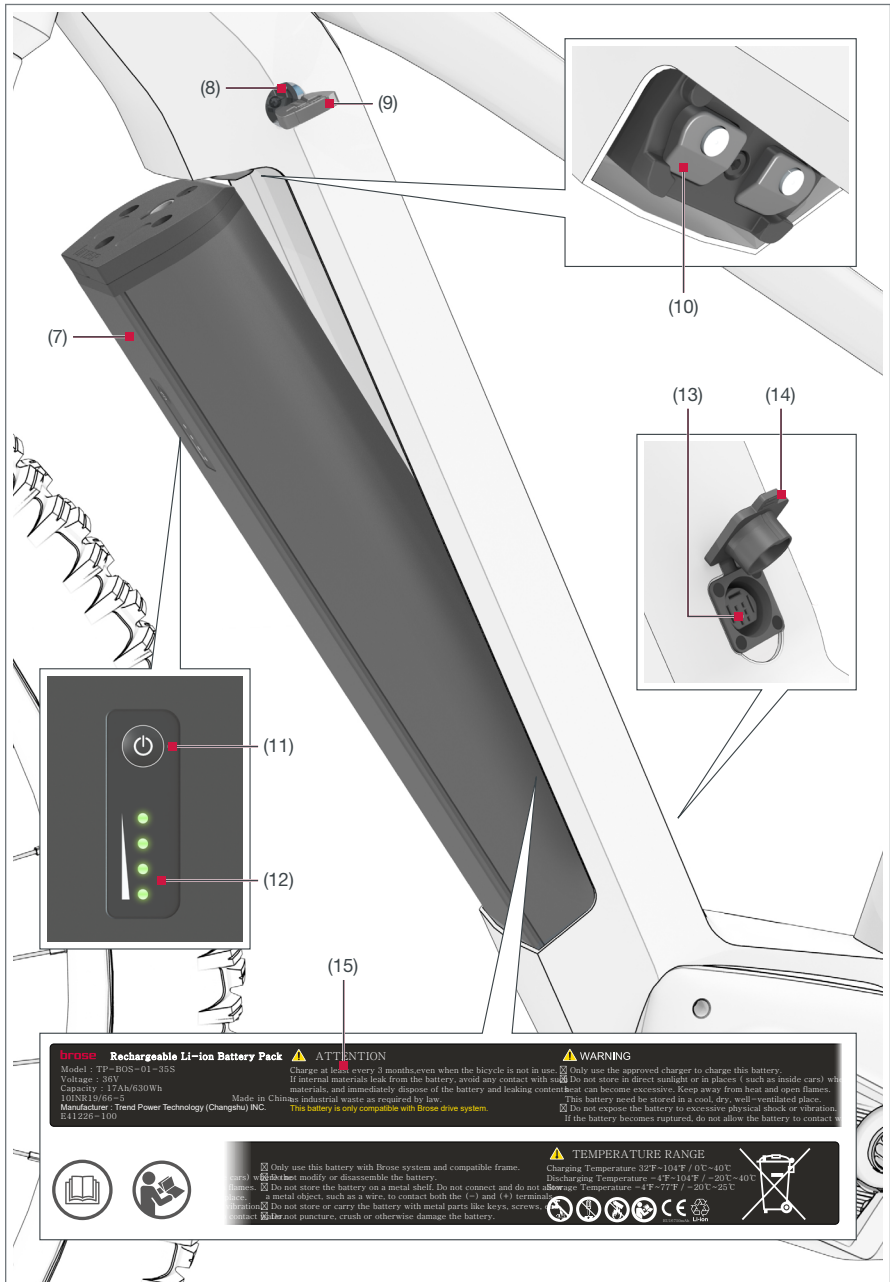

brose Rechargeable Li-ion Battery Pack ⚠ **ATTENTION** ⚠ **WARNING**

Model: TP-B05-01-35S Charge at least every 3 months, even when the bicycle is not in use. ⚠ Only use the approved charger to charge this battery.
 Voltage: 36V If internal materials leak from the battery, avoid any contact with skin. ⚠ Do not store in direct sunlight or in places (such as inside cars) with
 Capacity: 17Ah/630Wh materials, and immediately dispose of the battery and leaking content can become excessive. Keep away from heat and open flames.
 IFRN19166-5 Made in China; industrial waste as required by law. This battery must be stored in a cool, dry, well-ventilated place.
 Manufacturer: Trend Power Technology (Changshu) INC. ⚠ Do not expose the battery to excessive physical shock or vibration.
 R41226-100 This battery is only compatible with Brose drive system. If the battery becomes ruptured, do not allow the battery to contact

⚠ **TEMPERATURE RANGE**
 Charging Temperature: 32°F / 0°C ~ 40°C
 Discharging Temperature: -11°F / 7°C ~ 20°C ~ 40°C
 Storage Temperature: -4°F / 7°F / -20°C ~ 25°C

⚠ Only use this battery with Brose system and compatible frame.
 Do not disassemble, modify or disassemble the battery.
 Do not store the battery on a metal shelf. Do not connect and do not allow
 a metal object, such as a wire, to contact both the (-) and (+) terminal
 caps. Do not store or carry the battery with metal parts like keys, screws,
 contact Do not puncture, crush or otherwise damage the battery.

B. Übersicht Akku

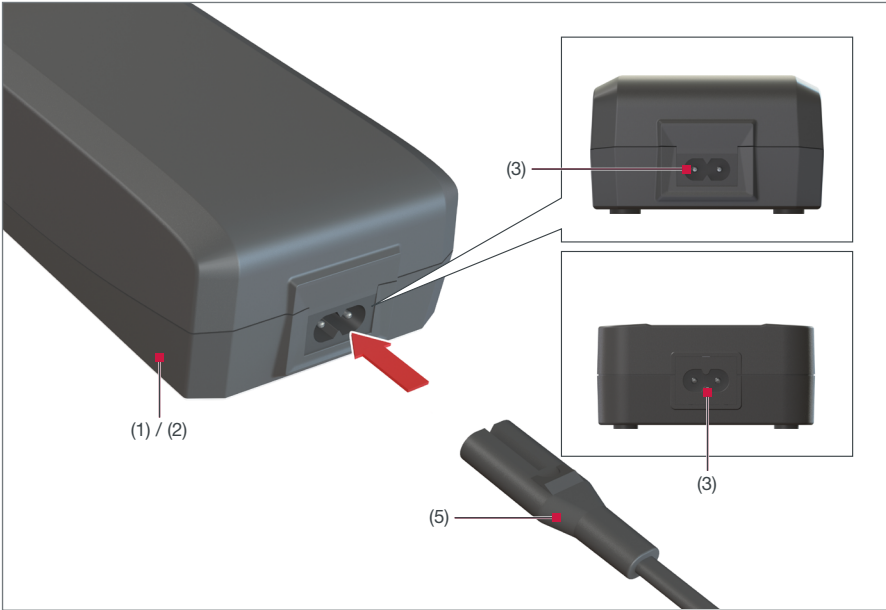

C. Inbetriebnahme Ladegerät

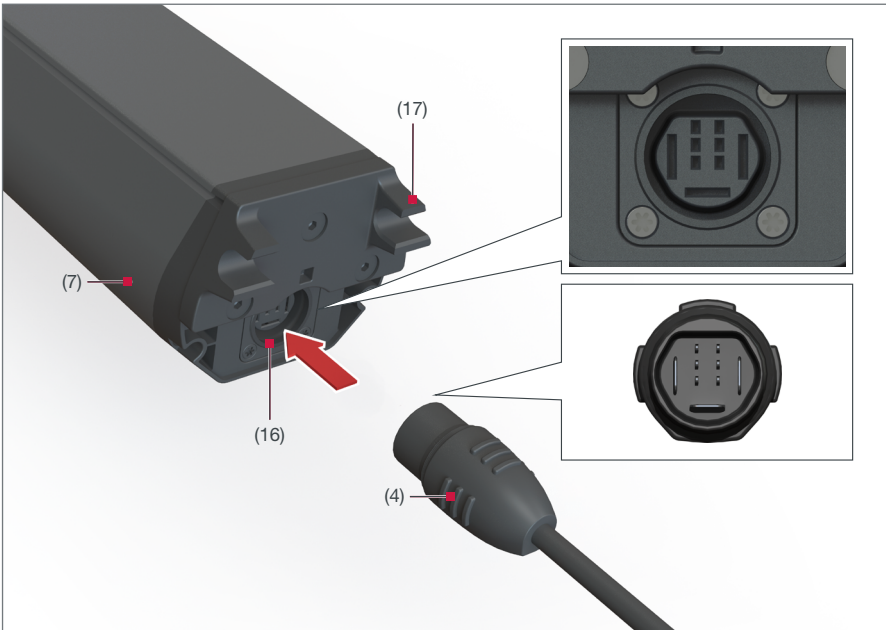

D. Akku laden

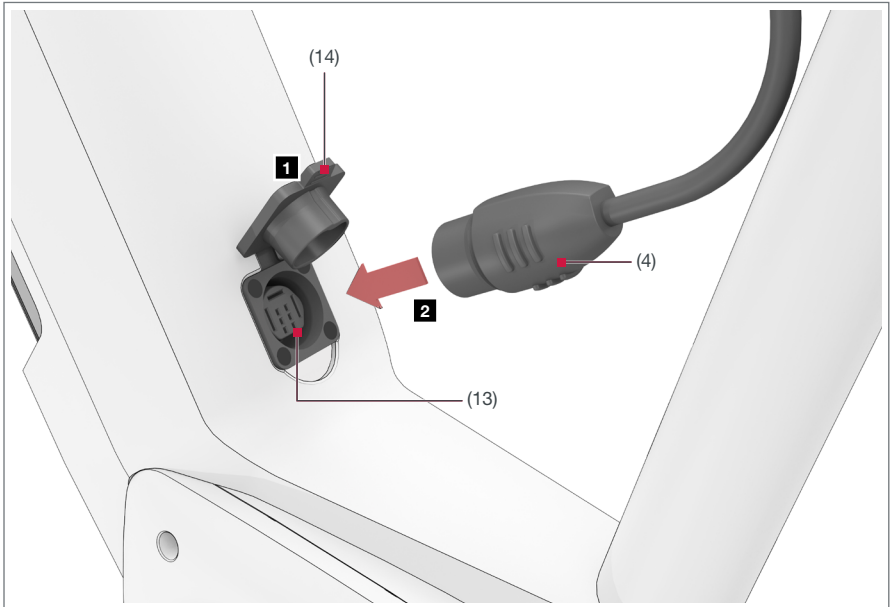

E. Akku am E-Bike laden

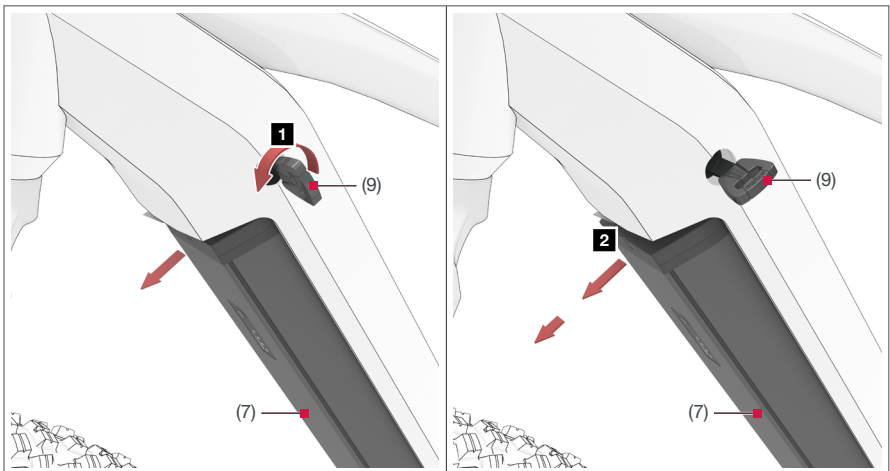

F. Akku Entnehmen

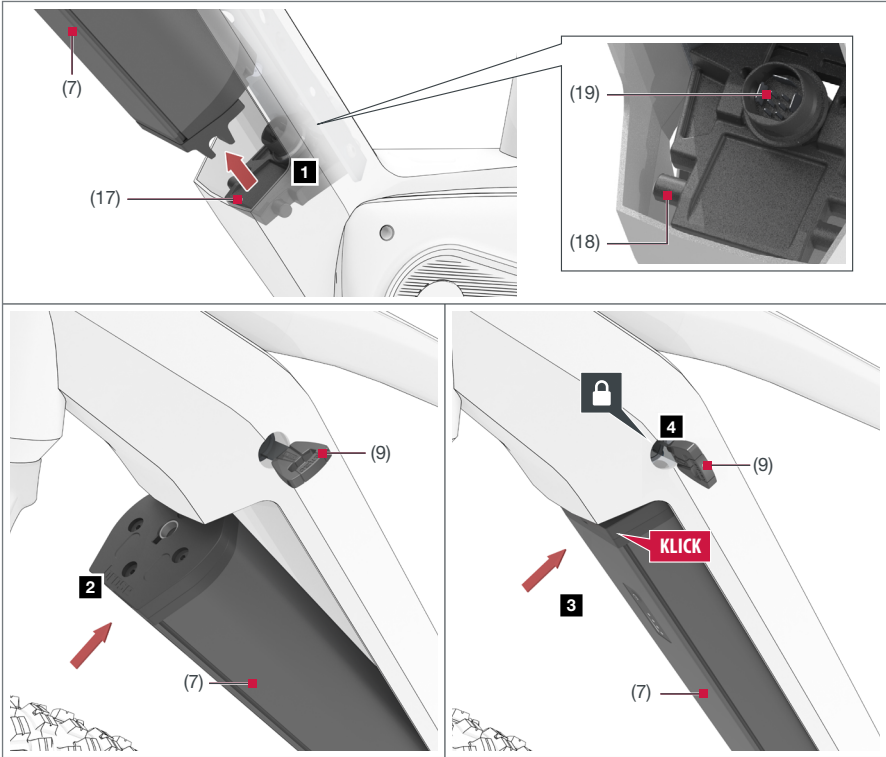

G. Akku einsetzen

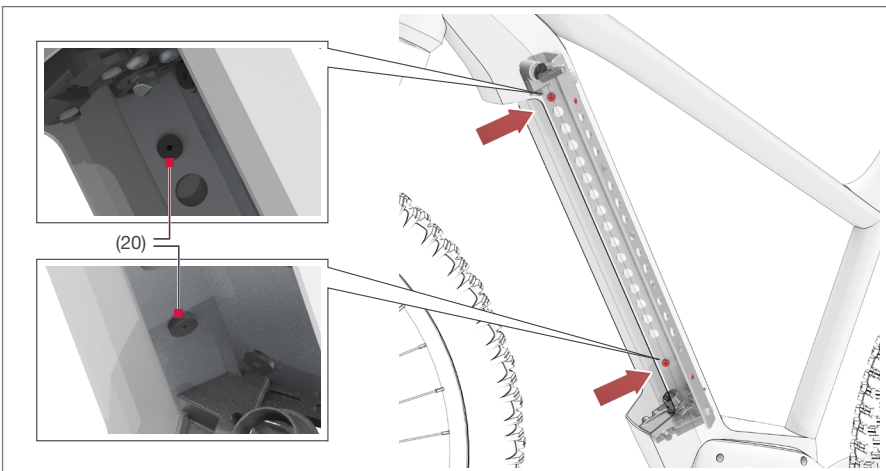

H. Vibrationsdämpfer

Inhaltsverzeichnis

Über diese			
Originalbetriebsanleitung	8	Lagerung,	
1 Mitgeltende Unterlagen	8	Transport und Versand	28
2 Bedienungsanleitung		18 Lebensdauer	28
lesen und aufbewahren	8	19 Lagerung	28
3 Bestimmungsgemäßer		20 Transport	29
Gebrauch	9	21 Versand	29
4 Vorhersehbare		Wartung und Reinigung	30
Fehlanwendungen	9	22 Wartung	30
5 Restrisiken	10	23 Reinigung	30
6 Erklärung der Abbildungen	11	Technische Daten	32
7 Symbol- und Zeichenerklärung	12	24 Brose Battery 630	32
Zu Ihrer Sicherheit	13	25 Brose Ladegerät	32
8 Informationen zu		Entsorgung	33
Sicherheits- und Warnhinweisen	13	Service	35
9 Warnhinweise auf dem Produkt	14	26 Kundendienst und Service	35
10 Sicherheitshinweise		27 Urheberrecht	35
Battery 630 (Akku)	14		
11 Sicherheitshinweise			
Ladegerät	16		
Inbetriebnahme	19		
12 Akku laden	20		
13 Anzeige und Bedienelemente	22		
14 Montage	24		
15 Ein-/ Ausschalten	26		
16 Fehlerbehebung Akku	26		
17 Fehlerbehebung Ladegerät	27		

Über diese Originalbetriebsanleitung

Diese Originalbetriebsanleitung – nachfolgend Bedienungsanleitung genannt – basiert auf den in der Europäischen Union gültigen Normen und Regulierungen und enthält wichtige Informationen zur Verwendung von Brose Komponenten.

1 Mitgeltende Unterlagen

Diese Bedienungsanleitung ist Bestandteil der Originalbetriebsanleitung zum Brose Drive System.

Die vollständige Originalbetriebsanleitung besteht gesamtheitlich aus allen Dokumenten zu den einzelnen Komponenten des Brose Drive Systems, die in Ihrem E-Bike verbaut sind.

Die Komponenten-Zusammenstellung für das in Ihrem E-Bike verbaute Brose Drive System entnehmen Sie dem beiliegenden Datenblatt des E-Bike Herstellers.

Lesen und beachten Sie zwingend:

- Betriebsanleitung E-Bike Hersteller,
- Bedienungsanleitungen von ergänzenden Komponenten des Brose Drive Systems,
- Bedienungsanleitungen für Zusatzausrüstungen und Sonderausstattungen.

2 Bedienungsanleitung lesen und aufbewahren

Lesen Sie die Bedienungsanleitung, vor allem die Sicherheitshinweise, in den folgenden Kapiteln sorgfältig durch, bevor Sie Komponenten des Brose Drive Systems verwenden.

Diese Bedienungsanleitung enthält Angaben für den sicheren und fehlerfreien Gebrauch des Akkus und des zugehörigen Ladegeräts für das Brose Drive System.

Diese Bedienungsanleitung enthält keine Hinweise zum Betrieb des kompletten Brose Drive Systems (Informationen dazu finden Sie in den mitgeltenden Unterlagen).

- Bewahren Sie die Bedienungsanleitung für den weiteren Gebrauch griffbereit für alle Nutzer auf.
- Wenn Sie Ihr E-Bike oder einzelne Komponenten des Brose Drive Systems an Dritte weitergeben, geben Sie in jedem Fall die zugehörige Bedienungsanleitung sowie alle mitgeltenden Unterlagen mit.

3 Bestimmungsgemäßer Gebrauch

Das Brose Drive System ist als Antriebssystem für E-Bikes konzipiert und besteht aus mehreren Komponenten.

Die an Ihrem E-Bike verbauten Komponenten des Brose Drive Systems sind speziell auf Ihr E-Bike abgestimmt und dürfen bestimmungsgemäß ausschließlich in der ursprünglichen Zusammenstellung verwendet werden.

Die in dieser Bedienungsanleitung beschriebenen Komponenten (**Akku** und **Ladegerät**) sind zwei davon.

Die Herstellerangaben zum bestimmungsgemäßen Gebrauch des E-Bikes (z. B. Einsatz in bestimmtem Gelände o. Ä.) müssen ebenfalls zwingend befolgt werden (siehe Herstelleranleitung des E-Bikes).

Akku

Bestimmungsgemäß verwenden Sie den Akku für die Energieversorgung des Brose Drive Systems.

- Der Akku ist ausschließlich für den Gebrauch mit einem Brose Drive System ausgelegt und vorgesehen.
- Eine andere Verwendung gilt als nicht bestimmungsgemäß.

Ladegerät

Bestimmungsgemäß verwenden Sie das Ladegerät zum Laden des zum Brose Drive Systems gehörenden Akku.

- Das Ladegerät ist ausschließlich zum Laden des zum Brose Drive System gehörenden Akkus zu verwenden.
- Eine andere Verwendung gilt als nicht bestimmungsgemäß.

4 Vorhersehbare Fehlanwendungen

Durch eine vorhersehbare Fehlanwendung, insbesondere durch Tuning, erlischt die CE-Kennzeichnung Ihres E-Bikes (EPAC bis 25km/h) – mit allen rechtlichen Folgen.

Tuning beinhaltet alle nicht zugelassenen Veränderungen am Brose Drive System oder am E-Bike, welche die Leistungsfähigkeit manipulieren. Bei auf technische Manipulation zurückführbaren Unfällen drohen hohe persönliche Haftungskosten und strafrechtliche Verfolgung.

Darüber hinaus erlöschen bei jeglicher Art von Manipulation des Brose Drive System Garantie- und Gewährleistungsansprüche auf Ihr E-Bike.

Schließen Sie folgende Fehlanwendungen von Akku und Ladegerät bzw. des damit ausgestatteten E-Bikes aus, um Gefährdungen zu vermeiden:

- Unsachgemäß durchgeführte Reparaturen und/oder Wartungsarbeiten;
- unsachgemäß durchgeführte Reinigungs- und Pflegearbeiten;
- bauliche Veränderungen am Lieferzustand des Brose Drive System oder dem damit ausgestatteten E-Bike, insbesondere das Tuning, und jede andere Manipulation am Brose Drive System und seinen Komponenten;
- das Öffnen und Verändern aller Komponenten des Brose Drive Systems.

5 Restrisiken

Es ist unvermeidbar, dass bestimmte Restrisiken bei der Verwendung des E-Bikes - trotz wohlkalkulierter Konstruktion durch den Hersteller und Einhaltung der Vorgaben zum bestimmungsgemäßen Gebrauch durch den Benutzer - bestehen bleiben.

Sie selbst können diese Restrisiken durch Beachtung aller Sicherheits- und Warnhinweise reduzieren aber nicht vollständig ausschließen. Es ist daher wichtig, dass Sie sich bei der Verwendung des E-Bikes des Vorhandenseins von Restrisiken bewusst sind.

Zu den unvorhersehbaren Restrisiken bei der Verwendung des hier beschriebenen E-Bikes zählen:

Verletzungsgefahr

- Unvorhersehbare Fahrmanöver und/oder Fehlverhalten anderer Verkehrsteilnehmer;
- überraschend bzw. plötzlich auftretende Veränderungen der Fahrbahneigenschaften wie z. B. überfrierende Nässe oder „Blitzeis“;
- nicht kalkulierbare Materialfehler oder Verschleißerscheinungen, die dazu führen können, dass Komponenten des E-Bikes brechen oder in ihrer Funktion beeinträchtigt werden.

Brandgefahr

- Durch innere, nicht sichtbare Schäden kann der Akku in Brand geraten und Gegenstände in der Umgebung entzünden.

Beschädigungsgefahr

- Wenn der Akku brennt, tritt Flusssäure mit dem Rauchgas aus. Flusssäure ist stark ätzend und beschädigt Oberflächen dauerhaft.

6 Erklärung der Abbildungen

Abbildungen in dieser Bedienungsanleitung zeigen Funktionen beispielhaft und können vom tatsächlichen Aussehen Ihres Brose Drive Systems abweichen.

Alle Darstellungen sind schematisch und beispielhaft. Sie können in Details bei Ihrem E-Bike je nach E-Bike Hersteller abweichen. Detaillierte Informationen zu Ihrem gesamten E-Bike erhalten Sie von Ihrem Fachhändler und E-Bike Hersteller.

Die Nummerierung in den folgenden Tabellen bezieht sich auf die Abbildungen zu Beginn dieser Anleitung.

Übersicht Abbildungen

- A. Übersicht Ladegerät
- B. Übersicht Akku
- C. Inbetriebnahme Ladegerät
- D. Akku laden
- E. Akku am E-Bike laden
- F. Akku entnehmen
- G. Akku einsetzen
- H. Vibrationsdämpfer

Abgebildete Komponenten

















- (1) Ladegerät **G01767**
- (2) Ladegerät **F67261**
- (3) Netzanschlussbuchse
- (4) Ladestecker
- (5) Gerätestecker
- (6) Sicherheitslabel Ladegerät
- (7) Akku **F74738**
- (8) Akkuschluss
- (9) Schlüssel (Akkuschluss)
- (10) Akkusicherung
- (11) Taste Ladestatus
- (12) Ladezustandsanzeige
- (13) Ladebuchse (E-Bike)
- (14) Abdeckung der Ladebuchse
- (15) Sicherheitslabel Akku
- (16) Ladebuchse (Akku)
- (17) Akkufixierung
- (18) Untere Halterung des Akkus
- (19) Schwenkstecker
- (20) Vibrationsdämpfer

Handlungsreihenfolge

Die Nummerierungen (**1**, **2**, **3**, usw.) in den Abbildungen, zeigen die Reihenfolge an, in der Handlungsschritte durchgeführt werden müssen.

7 Symbol- und Zeichenerklärung

Die folgenden Symbole finden Sie auf den Komponenten des Brose Drive Systems und in dieser Bedienungsanleitung.

	Für eine sichere Benutzung lesen und beachten Sie die Bedienungsanleitung.				Mit diesem Symbol gekennzeichnete Produkte erfüllen alle anzuwendenden Gemeinschaftsvorschriften des Europäischen Wirtschaftsraums.
	Gerät der Schutzklasse II AC-Eingang und DC-Ausgang sind elektrisch sicher getrennt.				Das Gerät entspricht dem California Code of Regulations Title 20 Standard.
	Gerät nur in trockenen Innenräumen verwenden. WARNUNG! Bei Verwendung in feuchter Umgebung und bei Kontakt mit Flüssigkeiten besteht Stromschlaggefahr!				Genehmigungszeichen von SIQ Approval mark of SIQ.
	Zu Ihrem eigenen Schutz und zum Schutz der Komponenten, beachten Sie alle Hinweise, die mit diesem Symbol gekennzeichnet sind!				Kennzeichnung von Akkus und Batterien, die nicht über den Haus- oder Restmüll entsorgt werden dürfen. Entsorgen Sie die gekennzeichneten Akkus und Batterien an geeigneten Sammelstellen.*
	Nicht auseinandernehmen.				Elektrogeräte mit dieser Kennzeichnung dürfen nicht in den Haus- oder Restmüll entsorgt werden. Verbraucher sind gesetzlich verpflichtet, Elektrogeräte mit dieser Kennzeichnung an geeigneten Sammelstellen für eine umweltgerechte Wiederverwertung zu entsorgen.*
	Nicht in Flüssigkeiten tauchen.				Lithium-Ion Akkumulator (enthält recyclebare Materialien)*
	Nicht in einem Feuer entsorgen.				Entsorgen Sie die Verpackung sortenrein. Geben Sie Pappe und Karton zum Altpapier, Folien in die Wertstoffsammlung.*
	Gerät vor Nässe schützen!				
	Gerät bei Regen nicht benutzen oder im Freien lagern! Explosionsgefahr!				

*Beachten Sie auch die Hinweise zur Entsorgung auf Seite 33.

Zu Ihrer Sicherheit

8 Informationen zu Sicherheits- und Warnhinweisen

Diese Bedienungsanleitung enthält Anweisungen und Hinweise zu Ihrer Sicherheit, zur sicheren Bedienung und zum einwandfreien Betrieb des Brose Drive Systems.

Lesen Sie zu Ihrer Sicherheit alle Sicherheitshinweise und Informationen in diesem Kapitel sorgfältig durch, bevor Sie das Brose Drive System oder die Komponenten verwenden.

8.1 Erklärung von Sicherheits- und Warnhinweisen

Grundlegende Sicherheitshinweise stehen in diesem Kapitel zusammengefasst und umfassen Anweisungen, die grundsätzlich für den sicheren Gebrauch oder für die Erhaltung des sicheren Zustandes gelten.

Handlungsbezogene Warnhinweise warnen vor Restgefahren und stehen vor dem jeweiligen Handlungsschritt.

8.2 Darstellung und Aufbau von Sicherheits- und Warnhinweisen

SIGNALWORT

Art und Quelle der Gefahr!

Erläuterung zur Art und Quelle der Gefahr.

» Maßnahmen zur Abwendung der Gefahr.

8.3 Gefahrenabstufung von Sicherheits- und Warnhinweisen

Die Sicherheits- und Warnhinweise sind hinsichtlich ihrer Gefahr abgestuft.

Nachfolgend sind die Gefahrenstufen mit den dazugehörigen Signalwörtern und Warnsymbolen erläutert.

GEFAHR

Gefährdung die den Tod oder schwere Verletzungen zur Folge haben wird, wenn sie nicht vermieden wird.

WARNUNG

Gefährdung die den Tod oder schwere Verletzungen zur Folge haben kann, wenn sie nicht vermieden wird.

VORSICHT

Gefährdung die mittelschwere oder leichte Verletzungen zur Folge haben kann, wenn sie nicht vermieden wird.

HINWEIS

Gefährdung die Sachschäden zur Folge haben kann, wenn sie nicht vermieden wird.

9 Warnhinweise auf dem Produkt

Auf den Komponenten des Brose Drive Systems wurden zu Ihrem Schutz Aufkleber mit Warnhinweisen angebracht:

- › *Abb. A, Seite 2*
- › *Abb. B, Seite 3*

- Lesen und befolgen Sie die Anweisungen auf dem Produkt sorgfältig.
- Wenn ein Aufkleber unleserlich wird oder sich ablöst, wenden Sie sich an einen autorisierten Brose Fachhändler, um einen Ersatz zu erhalten.

10 Sicherheitshinweise Battery 630 (Akku)

WARNUNG

Brand- und Stromschlaggefahr!

Wenn Sie den Akku unsachgemäß handhaben, besteht Brand und Stromschlaggefahr.

- » Der Akku kann sich während des Ladevorgangs und während des Betriebs erhitzen.
- » Halten Sie brennbare Materialien vom Akku fern.
- » Laden Sie den Akku nur an einem trockenen und feuersicheren Ort.
- » Lassen Sie den Akku und das Ladegerät während eines Ladevorgangs nicht unbeaufsichtigt
- » Schließen Sie den Akku nicht kurz.
- » Halten Sie Metallgegenstände wie z. B. Münzen, Büroklammern, Schrauben o. Ä. vom Akku fern und achten Sie bei der Lagerung des Akkus darauf, ihn nicht gemeinsam mit Metallgegenständen (z. B. in einer Schublade) aufzubewahren. Metallische Objekte können den Akku kurzschließen.

WARNUNG

Unfall- und Verletzungsgefahr!

Wenn das Brose Drive System versehentlich aktiviert wird, können Unfälle und Verletzungen die Folge sein.

- » Entnehmen Sie immer den Akku aus dem E-Bike:
 - Vor dem Transport des E-Bikes,
 - Vor jeglichen Arbeiten am E-Bike,
 - Wenn Sie das E-Bike aufbewahren.

⚠️ WARNUNG**Explosionsgefahr!**

Bei unsachgemäßer Handhabung können Akkus explodieren.

- » Verwenden Sie zum Laden ausschließlich ein Original Brose Ladegerät.
- » Verwenden sie ausschließlich originale Brose Akkus für die Energieversorgung des Brose Drive Systems.
- » Verwenden Sie den Akku ausschließlich für die Energieversorgung Ihres Brose Drive Systems. Verwenden Sie den Akku keinesfalls für andere Zwecke.
- » Verwenden Sie den Akku erst nachdem Sie ihn auf Schäden geprüft und keine Schäden festgestellt haben. Verwenden und laden Sie keinesfalls einen beschädigten Akku.
- » Versuchen Sie keinesfalls den Akku zu öffnen.
- » Lassen Sie den Akku nach einem Schlag oder Sturz von einem autorisierten Brose Fachhändler prüfen.
- » Berühren Sie einen beschädigten Akku nur mit Schutzhandschuhen.
- » Halten Sie den Akku von offenem Feuer, Hitze (z. B. starker Sonneneinstrahlung) und Flüssigkeiten fern.
- » Wenn ein Akku brennt oder explodiert:
 - Entfernen Sie sich von dem Akku.
 - Rufen Sie die Feuerwehr.
 - Halten Sie Abstand zu dem Akku.
 - Versuchen Sie nicht, einen brennenden Akku mit Wasser zu löschen.

⚠️ WARNUNG**Verätzungsgefahr!**

Bei unsachgemäßer Handhabung des Akkus können Sie und Andere Verätzungen und/oder Verletzungen erleiden.

- » Schützen Sie den Akku vor Stößen, mechanischen Einwirkungen und anderen Belastungen.
- » Lassen Sie den Akku nach Stürzen oder harten Schlägen durch einen autorisierten Brose Fachhändler prüfen, um sicherzustellen, dass keine (unsichtbaren) Beschädigungen vorliegen, durch die ggf. Batteriesäure oder giftige Gase austreten können.
- » Öffnen, zerlegen, durchbohren oder verformen Sie keinesfalls den Akku oder das Akkugehäuse.
- » Berühren Sie keine aus dem Akku austretende Flüssigkeit.
- » Tragen Sie bei Kontakt mit beschädigten Akkus eine Schutzbrille und Schutzkleidung, um den Kontakt mit Batteriesäure zu vermeiden.
- » Bei Kontakt mit Batteriesäure spülen Sie die betroffene Stelle sofort gründlich unter reichlich fließendem Wasser. Suchen Sie nach dem Spülen einen Arzt auf, insbesondere bei Augenkontakt und/oder wenn Schleimhäute (z. B. Nasenschleimhaut) betroffen sind.
- » Sorgen Sie umgehend für frische Luftzufuhr und suchen Sie schnellstmöglich einen Arzt auf, wenn Sie den Verdacht haben, dass Sie aus dem Akku austretendes Gas eingeatmet haben könnten.

11 Sicherheitshinweise Ladegerät

WARNUNG

Stromschlaggefahr!

Bei falschem Netzanschluss und unsachgemäßer Handhabung des Ladegeräts besteht die Gefahr eines Stromschlags.

- » Überprüfen Sie das Ladegerät, Kabel und Stecker vor jeder Benutzung auf Beschädigungen.
- » Wenn Sie Beschädigungen feststellen, benutzen Sie das Ladegerät unter keinen Umständen.
- » Öffnen Sie das Ladegerät nicht und lassen Sie es nur von qualifiziertem Fachpersonal und nur mit Original-Ersatzteilen reparieren.
- » Verwenden Sie das Ladegerät nicht, wenn das Kabel zusammengebunden oder aufgerollt ist und lagern Sie es nicht mit um das Gehäuse des Ladegeräts aufgewickeltem Kabel.
- » Schließen Sie das Ladegerät an eine gut zugängliche und ordnungsgemäß installierte Steckdose an. Im Störfall müssen Sie das Ladegerät umgehend vom Stromnetz trennen können.
- » Schließen Sie das Ladegerät nur an einen Netzanschluss an, dessen Netzspannung mit der Angabe auf dem Typenschild des Ladegeräts übereinstimmt.
- » Verwenden Sie das Ladegerät nur in trockenen, gut belüfteten Innenräumen. Das Ladegerät ist nicht für eine Verwendung im Außenbereich oder in Feuchträumen geeignet.
- » Halten Sie das Ladegerät von Wasser und anderen Flüssigkeiten fern.

- » Fassen Sie beim Ziehen des Netz- oder Ladesteckers immer am Stecker an, ziehen Sie nicht am Netz- oder Ladekabel
- » Fassen Sie die Stecker des Ladegeräts nicht mit nassen oder feuchten Händen an.
- » Verwenden Sie das Ladegerät niemals, wenn die Anschlüsse feucht oder nass sind.
- » Legen Sie Netz- und Ladekabel nicht über scharfe Kanten und knicken Sie die Kabel nicht.
- » Berühren Sie die Ladekontakte nicht mit Gegenständen aus Metall. Achten Sie darauf, dass keine Fremdkörper die Kontakte kurzschließen können.
- » Setzen Sie das Ladegerät niemals großer Feuchtigkeit aus (z. B. Regen, Schnee etc.). Schützen Sie das Ladegerät und die Anschlüsse vor Feuchtigkeit.
- » Verwenden Sie das Ladegerät nicht in Räumen oder Bereichen mit hoher Intensität elektromagnetischer Störungen.
- » Halten Sie das Ladegerät stets sauber.

⚠️ WARNUNG**Brand- und Explosionsgefahr!**

Unsachgemäße Handhabung kann zu Feuer oder einer Explosion führen.

- » Schützen Sie das Ladegerät vor Feuer, Funken und entzündlichen Stoffen. Bei falscher Verwendung können explosive Gase austreten.
- » Verwenden Sie das Ladegerät ausschließlich zum Laden des zugehörigen Original Brose Akkus.
- » Verwenden Sie das Ladegerät keinesfalls zum Aufladen ungeeigneter Akkus (z. B. Fahrzeugbatterien).
- » Versuchen Sie keinesfalls, nicht aufladbare Batterien zu laden.
- » Verwenden Sie das Ladegerät nicht mit einer Mehrfachsteckdose oder einem Verlängerungskabel.
- » Stecken Sie den Netzstecker fest in die Steckdose. Werden der Netzstecker und Ladestecker nicht fest eingesteckt, kann das zu einem Feuer durch elektrischen Schlag oder Überhitzung führen.
- » Das Ladegerät kann sich während des Ladevorgangs erhitzen. Halten Sie brennbare Materialien vom Ladegerät fern.
- » Decken Sie das Ladegerät niemals ab oder platzieren Sie andere Gegenstände darauf, während Sie es verwenden.
- » Laden Sie den Akku nur an einem trockenen und feuersicheren Ort.
- » Lassen Sie den Akku und das Ladegerät während eines Ladevorgangs nicht unbeaufsichtigt. Ziehen Sie den Netzstecker nach dem Gebrauch des Ladegeräts aus der Steckdose.

⚠️ WARNUNG**Gefahren für Kinder und Personen mit eingeschränkten physischen, sensorischen oder mentalen Fähigkeiten!!**

- » Das Ladegerät darf von Personen mit verringerten physischen, sensorischen oder mentalen Fähigkeiten oder Mangel an Erfahrung und Wissen benutzt werden, wenn sie beaufsichtigt oder bezüglich des sicheren Gebrauchs des Gerätes unterwiesen wurden und die daraus resultierenden Gefahren verstanden haben.
- » Das Ladegerät darf von Kindern ab 14 Jahren verwendet werden, wenn die Kinder bei der Verwendung beaufsichtigt werden.
- » Kinder dürfen nicht mit dem Ladegerät spielen.
- » Bewahren Sie das Ladegerät außerhalb der Reichweite von Kindern auf.

⚠️ VORSICHT**Verletzungsgefahr!**

Das Ladegerät wird während des Ladevorgangs sehr heiß. Berühren des Ladegeräts kann zu Verbrennungen führen.

- » Berühren Sie das Ladegerät nicht während des Ladevorgangs.

HINWEIS

Beschädigungsgefahr!

Unsachgemäße Handhabung können zu Beschädigungen am Ladegerät führen.

- » Tragen sie das Ladegerät niemals an der elektrischen Leitung.
- » Trennen Sie das Ladegerät vom Netz bevor Sie die Verbindung zum Akku herstellen oder unterbrechen.
- » Trennen Sie das Ladegerät bei Gewitter vom Stromnetz.
- » Drehen Sie nicht die Pedale und bewegen Sie das E-Bike nicht, während das Ladegerät angeschlossen ist. Dadurch kann sich das Netzkabel in den Pedalen verfangen und beschädigt werden.
- » Fahren Sie nicht mit den Rädern des E-Bikes über das Netzkabel oder den Stecker.
- » Achten Sie darauf, das Netzkabel des Ladegeräts so zu verlegen, dass keine Stolperfalle entsteht oder z. B. Kleinkinder daran ziehen können.
- » Bewahren Sie das Ladegerät an einem kühlen und trockenen Ort auf, wenn Sie es nicht benutzen.

Inbetriebnahme

Der Akku wird mit maximal 30% Ladestand ausgeliefert.

Um die volle Leistung des Akkus zu gewährleisten, laden Sie ihn vor der ersten Benutzung vollständig auf.

- Zum Überprüfen des Ladezustandes drücken Sie die Taste Ladestatus **(11)** an der Ladezustandsanzeige des Akkus *Abb. B, Seite 3*.
- Die Ladezustandsanzeige **(12)** des Akkus zeigt für ca. 5 Sekunden den aktuellen Ladezustand an (*siehe Kap. 13.2 auf Seite 22*).

INFORMATION

Je nach Bauart Ihres E-Bikes sind Status Taste und Ladezustandsanzeige nicht sichtbar.

Ein Einschalten und eine Anzeige des Ladezustandes ist nur über die Bedieneinheit möglich. Informationen dazu finden Sie in der Anleitung des E-Bike Herstellers.

Mit 230 V gekennzeichnete Ladegeräte können auch an 220 V betrieben werden.

Schalten Sie den Akku und das Brose Drive System immer aus bevor Sie den Akku an das Ladegerät anschließen.

Während des Ladevorgangs wird die Antriebseinheit deaktiviert.

12 Akku laden

WARNUNG

Explosionsgefahr!

Bei unsachgemäßer Handhabung können Akkus explodieren.

- » Verwenden Sie zum Laden ausschließlich das Original Brose Ladegerät mit der Artikelnummer **G01767** oder **F67261**.
- » Verwenden Sie nur Original Brose Akkus, die für das Brose Drive System zugelassen sind.
- » Verwenden Sie den Akku erst nachdem Sie ihn auf Schäden geprüft und keine Schäden festgestellt haben.
- » Verwenden und laden Sie keinesfalls einen beschädigten Akku.
- » Lassen Sie Akku und Ladegerät während des Ladevorgangs nicht unbeaufsichtigt.
- » Lassen Sie den Akku nicht dauerhaft am Ladegerät angeschlossen.

INFORMATION

- Der Akku kann in jedem Ladezustand aufgeladen werden. Eine Unterbrechung des Ladevorganges schädigt ihn nicht.
- Die maximale Lebensdauer erreicht der Akku, wenn er bei Umgebungstemperaturen zwischen +10 °C und +30 °C aufgeladen wird.
- Der Akku kann jederzeit separat oder am E-Bike aufgeladen werden, ohne die Lebensdauer zu verkürzen.

WARNUNG

Stromschlaggefahr!

Wenn Sie das Ladegerät unsachgemäß handhaben, besteht Brandgefahr oder Sie können einen Stromschlag erleiden.

- » Überprüfen Sie das Ladegerät, Kabel und Stecker vor jeder Benutzung auf Beschädigungen.
- » Wenn Sie Beschädigungen feststellen, benutzen Sie das Ladegerät unter keinen Umständen.
- » Verwenden Sie das Ladegerät ausschließlich zum Laden des zugehörigen Original Brose Akkus.
- » Lassen Sie Akku und Ladegerät während des Ladevorgangs nicht unbeaufsichtigt.

INFORMATION

Der Akku ist mit einer Temperaturüberwachung ausgestattet, welche ein Aufladen nur im Temperaturbereich zwischen 0 °C und +40 °C zulässt.

Befindet sich der Akku oder das Ladegerät außerhalb des Ladetemperaturbereiches, blinkt die LED des Ladegeräts rot.

- Trennen Sie den Akku vom Ladegerät und lassen Sie ihn für mindestens zwei Stunden an einem kühlen Ort austerperieren.
- Schließen Sie den Akku erst wieder an das Ladegerät an, wenn die zulässige Ladetemperatur erreicht ist.

12.1 Akku am E-Bike laden

› Abb. C, Seite 4, Abb. E, Seite 5

1. Schalten Sie das Brose Drive System über die Bedieneinheit aus.
2. Öffnen Sie die Abdeckung der Ladebuchse **(14)** am E-Bike.
 - › Um Verschmutzung der Kontakte zu vermeiden, reinigen Sie die Abdeckung bevor Sie sie öffnen.
3. Verbinden Sie den Gerätestecker **(5)** mit der Netzanschlussbuchse **(3)** des Ladegeräts.
4. Verbinden Sie den Ladestecker **(4)** des Ladegerätes mit der Ladebuchse (E-Bike) **(13)**.
5. Schließen Sie das Netzkabel des Ladegerätes (länderspezifisch) an das Stromnetz an.
 - Der Ladevorgang beginnt.
 - › Ist der Akku vollständig geladen, leuchten alle 4 LEDs der Ladezustandsanzeige dauerhaft auf.
6. Trennen Sie nach erfolgter Ladung das Ladegerät vom Stromnetz und anschließend vom Akku.
 - › Das Ladegerät schaltet sich automatisch ab, wenn es vom Akku getrennt wird.
7. Verschließen Sie die Abdeckung der Ladebuchse **(14)** am E-Bike.

12.2 Entnommenen Akku laden

› Abb. C, Seite 4, Abb. D, Seite 4

1. Verbinden Sie den Gerätestecker **(5)** mit der Netzanschlussbuchse **(3)** des Ladegeräts.
2. Verbinden Sie den Ladestecker **(4)** des Ladegerätes mit der Ladebuchse (Akku) **(16)**.
3. Schließen Sie das Netzkabel des Ladegerätes (länderspezifisch) an das Stromnetz an.
 - Der Ladevorgang beginnt.
 - › Ist der Akku vollständig geladen, leuchten alle 4 LEDs der Ladezustandsanzeige dauerhaft auf.
4. Trennen Sie nach erfolgter Ladung das Ladegerät vom Stromnetz und anschließend vom Akku.
 - › Das Ladegerät schaltet sich automatisch ab, wenn es vom Akku getrennt wird.

INFORMATION

Verschließen Sie immer die Abdeckung der Ladebuchse, um das Eindringen von Wasser oder Schmutz zu verhindern.

Das Eindringen von Wasser oder Schmutz kann zu Störungen führen.

13 Anzeige und Bedienelemente

13.1 Taste Ladestatus

› Abb. B, Seite 3

Die Taste Ladestatus **(11)** des Akkus dient NUR für die Überprüfung des Ladezustandes Ihres Akkus (siehe Kap. 13.2 auf Seite 22).

Das Brose Drive System lässt sich damit nicht einschalten.

Der Ladezustand des wird außerdem auf dem Display der Bedieneinheit angezeigt.

Lesen und beachten Sie dazu die Bedienungsanleitung der entsprechenden Bedieneinheit.

INFORMATION

Je nach Bauart Ihres E-Bikes ist die Taste Ladestatus **(11)** sowie wie die Ladezustandsanzeige **(12)** nicht sichtbar.

Informationen dazu finden Sie in der Herstelleranleitung Ihres E-Bikes.

13.2 Ladezustandsanzeige

› Abb. B, Seite 3

Fahren





Vier grüne LEDs an der Ladezustandsanzeige **(12)** zeigen den Ladezustand des Akkus an.

Drücken Sie die Taste Ladestatus **(11)** am Akku, wird für ca. 5 Sekunden der Ladezustand angezeigt.

Jede dauerhaft leuchtende LED entspricht etwa 25 % der Kapazität.

Liegt die Kapazität des Akkus unter 10%, blinkt die erste LED der Ladezustandsanzeige.

LED Ladezustandsanzeige (Fahren)





76~100%	
51~75%	
26~50%	
11~25%	
0~10%	

Laden

Während des Ladevorgangs leuchten die LEDs der Ladezustandsanzeige (12) des Akkus.

- › Eine blinkende LED zeigt die Aufladung der nächsten 25 % an.
- › Bei vollständig geladenem Akku leuchten dauerhaft alle vier LEDs für ca. 5 Sekunden. Danach schaltet sich die Ladezustandsanzeige aus.

LED Ladezustandsanzeige (Laden)

76~100%	
51~75%	
26~50%	
11~25%	
0~10%	

14 Montage

⚠ VORSICHT

Verbrennungsgefahr!

Bremsen, Motor und Akku können sich während des Betriebs stark erhitzen.

- » Lassen Sie die Komponenten immer zuerst abkühlen, bevor Sie daran bzw. in der Nähe davon hantieren.

⚠ VORSICHT

Verletzungsgefahr!

Wenn das Antriebssystem in Gang gesetzt wird während Sie daran hantieren, können Sie sich verletzen.

- » Schalten Sie den Akku und das Brose Drive System grundsätzlich aus, bevor Sie den Akku in die Halterung einsetzen oder entnehmen.

HINWEIS

Beschädigungsgefahr!

Unsachgemäße Handhabung kann zu Beschädigungen führen.

- » Achten Sie darauf, dass Sie die Fixierung an der Unterseite des Akkus nicht beschädigen.
- » Stellen Sie den Akku nur auf sauberen Flächen ab. Vermeiden Sie insbesondere die Verschmutzung der Ladebuchse **(16)** und der Kontakte des Akkus, z. B. durch Sand oder Erde.

i INFORMATION

Bedingt durch unterschiedliche Montagevarianten kann es sein, dass das Einsetzen und die Entnahme des Akkus auf unterschiedliche Weise erfolgt. Detaillierte Informationen dazu erhalten Sie von Ihrem autorisierten Brose Fachhändler oder E-Bike Hersteller.

Spezielle Brose Vibrationsdämpfer schützen den Akku und verhindern eine Geräuscentwicklung während der Fahrt. Nehmen Sie ein Klappern wahr prüfen Sie, ob alle 4 Vibrationsdämpfer vorhanden und korrekt montiert sind *Abb. H, Seite 6.*

14.1 Akkusicherung / Cover

HINWEIS

Beschädigungsgefahr!

Wenn die Akkusicherung bzw. die Akkuabdeckung (Cover) nicht korrekt verriegelt ist, kann der Akku aus der Halterung fallen.

- » Wenn die Akkusicherung/Akkuabdeckung nicht korrekt verriegelt, wenden Sie sich an einen autorisierten Brose Fachhändler.

Unterschiedliche Rahmenformen und Montagevarianten des Akkus können verschiedene Varianten der Akku-Sicherung sowie der Akkuabdeckung (Cover) und deren Verriegelung bedingen.

Detaillierte Informationen zur Akkuabdeckung erhalten Sie von Ihrem autorisierten Brose Fachhändler oder E-Bike Hersteller.

14.2 Akku Entnehmen

» *Abb. B, Seite 3*

» *Abb. F, Seite 5*

1. Entriegeln Sie mit Hilfe des Schlüssels **(9)** das Akkus Schloss **(8)** an der Außenseite des E-Bike Rahmens.
 - » Der Akku **(7)** gleitet nun ein kleines Stück aus der Halterung und wird durch die Akku-Sicherung **(10)** lose in Position gehalten.
 - » Bedingt durch unterschiedliche Montagevarianten kann ggf. ein leichtes Ziehen am Akku notwendig sein.
2. Entnehmen Sie nun den Akku mit beiden Händen aus dem Rahmen.

14.3 Akku Einsetzen

» *Abb. G, Seite 6*

HINWEIS

Beschädigungsgefahr!

Wenn der Akku nicht korrekt verriegelt ist, kann sich das Akkus Schloss öffnen und der Akku aus der Halterung fallen.

- » Nur wenn der Schlüssel abgezogen werden kann ist der Schlossbolzen richtig eingerastet und der Akku gesichert.

1. Stecken Sie den Schlüssel **(9)** in das Akkus Schloss **(8)**, da das Akkus Schloss sonst nicht automatisch einrasten kann.
2. Setzen Sie den Akku **(7)** mit der Fixierung **(17)** in die untere Halterung **(18)** des Rahmens.
 - » Dabei genügt bereits ein sehr kleiner Einklappwinkel.
 - » Achten Sie darauf, die Fixierung des Akkus korrekt in die Halterung am Rahmen zu setzen.
3. Klappen Sie den Akku in Richtung Rahmen und drücken Sie ihn vorsichtig in die Halterung.
 - » Der Akku muss hörbar in das Akkus Schloss einrasten.

INFORMATION

Lässt sich der Akku nicht einklappen, drücken Sie den Schwenkstecker **(19)** im unteren Bereich der Akkuaufnahme leicht herunter.

4. Prüfen Sie den Akku auf festen Sitz.
5. Entnehmen Sie vor jeder Fahrt den Schlüssel.

15 Ein-/ Ausschalten

Ein Betätigen der Status Taste **(11)** startet **NICHT** das Brose Drive System.

Das Brose Drive System lässt sich ausschließlich über die Bedieneinheit ein- bzw. ausschalten.

- Lesen und beachten Sie dazu die Betriebsanleitung der entsprechenden Bedieneinheit.

i INFORMATION

- Wenn das Brose Drive System keine Leistung abrufen (z. B. wenn das E-Bike steht) oder längere Zeit keine Taste an der Bedieneinheit gedrückt wird schaltet sich der Akku aus Energiespargründen automatisch ab.
- Der Akku ist gegen Tiefentladung, Überladung, Überhitzung und Kurzschluss geschützt. Bei Gefährdung schaltet sich der Akku durch eine Schutzschaltung automatisch ab.

16 Fehlerbehebung Akku

Blinken eine bzw. gleichzeitig zwei LEDs, ist der Akku defekt.

Schalten Sie das System aus und wenden Sie sich an einen autorisierten Brose Fachhändler.

Blinken (schnell) alle 4 LEDs gleichzeitig für ca. 10 Sekunden hat der Akku das Ende seiner Lebensdauer erreicht hat. Bitte wenden Sie sich an einen autorisierten Brose Fachhändler, um den Akku zu ersetzen.

LED Fehleranzeige

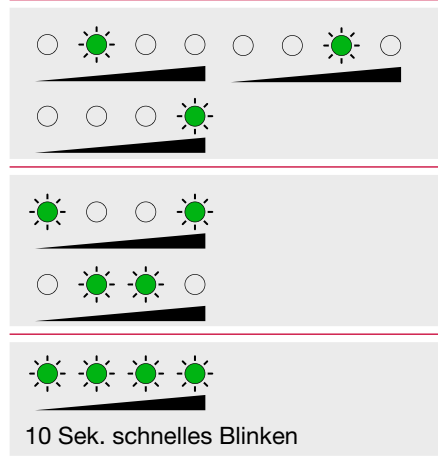

17 Fehlerbehebung Ladegerät

i INFORMATION

Das Ladegerät ist wartungsfrei. Bei defektem Ladegerät oder bei Störungen, die sich nicht durch einen Neustart beheben lassen, wenden Sie sich an einen autorisierten Brose Fachhändler.

Kontaktdaten autorisierter Brose Fachhändler erhalten Sie im Servicebereich auf:

www.brose-ebike.com









i INFORMATION



Befindet sich die Akkutemperatur bzw. die Akkuspannung außerhalb des vorgegebenen Bereiches stoppt der Ladevorgang.

Befindet sich die Akkutemperatur bzw. die Akkuspannung wieder im angegebenen Arbeitsbereich, führt das Ladegerät mit dem Laden automatisch fort.

Tritt ein Fehler auf blinkt die LED am Ladegerät rot.

1. Trennen Sie das Ladegerät vom Stromnetz und lassen Sie es an einem kühlen Ort austemperieren.
2. Starten Sie den Ladevorgang erneut.
 - › Dazu muss das Ladegerät mindestens 15 Sekunden komplett von Akku und Stromversorgung getrennt werden.

LED-Anzeige	F67261	G01767
Standby		
Laden		
Ladevorgang abgeschlossen		
Fehler		

 Leuchtet dauerhaft
 Blinkend
 Schnell blinkend

Lagerung, Transport und Versand

18 Lebensdauer

Die Lebensdauer des Akkus kann verlängert werden, wenn er gut gepflegt und vor allem bei den richtigen Temperaturen und Bedingungen gelagert wird.

Mit zunehmender Alterung wird sich, auch bei guter Pflege, die Kapazität des Akkus verringern.

Eine wesentlich verkürzte Betriebszeit nach der Aufladung zeigt an, dass der Akku verbraucht ist. Sie sollten den Akku ersetzen.

19 Lagerung

HINWEIS

Beschädigungsgefahr!

Wenn der Akku längere Zeit in leerem Zustand aufbewahrt wird, kann er trotz der geringen Selbstentladung beschädigt und die Speicherkapazität stark verringert werden.

- » Lagern Sie den Akku möglichst an einem trockenen, gut belüfteten Platz bei Raumtemperatur und schützen Sie ihn vor Feuchtigkeit und Wasser.
- » Bei ungünstigen Witterungsbedingungen ist es empfehlenswert, den Akku aus dem E-Bike zu entnehmen und bis zum nächsten Einsatz in geschlossenen Räumen aufzubewahren.
- » Lagern Sie Batterien und Akkus in Räumen mit Rauchmeldern.
- » Lassen Sie den Akku z. B. im Sommer nicht im Auto liegen und lagern Sie ihn außerhalb direkter Sonneneinstrahlung.
- » Vermeiden Sie Temperaturen unter -10 °C oder über $+25\text{ °C}$ während der Lagerung.

Optimale Lagerbedingungen

Lagertemperatur	+15 °C bis + 25 °C
-----------------	--------------------

Ladezustand	40~50%
-------------	--------

Es wird empfohlen, den Akku für die Lagerung nicht am E-Bike zu belassen.

- Lagern Sie den Akku bei längerer Nichtbenutzung (>3 Monate) bei etwa 50% Ladestand (2 LEDs der Ladezustandsanzeige leuchten).
- Prüfen Sie nach 3 Monaten den Ladezustand. Leuchtet nur noch eine LED der Ladezustandsanzeige, dann laden Sie den Akku auf ca. 50% auf.

20 Transport

HINWEIS

Beschädigungsgefahr!

Wenn Sie Ihr E-Bike außerhalb Ihres Autos z. B. auf einem Auto-gepäckträger mit sich führen, kann schon bei geringer Geschwindigkeit Feuchtigkeit in Systemkomponenten eindringen.

- » Entnehmen Sie den Akku aus dem E-Bike.
- » Kleben Sie offene Kontakte ab und verpacken Sie den Akku so, dass er sich in der Verpackung nicht bewegt.
- » Schützen Sie alle E-Bike Komponenten wie Bedieneinheit, Antrieb, offenen Stecker etc. vor eindringender Feuchtigkeit. Im Fachhandel erhalten Sie entsprechende Schoner.

Wenn Sie Ihr E-Bike mit dem Bus, Flugzeug, Schiff oder Zug transportieren, informieren Sie sich bei der jeweiligen Verkehrsgesellschaft nach den Bedingungen, unter denen der Akku transportiert wird.

INFORMATION

Unbeschädigte Akkus können durch den privaten Benutzer ohne weitere Auflagen auf der Straße transportiert werden.

21 Versand

Der Versand von Akkus unterliegt den Regelungen des Gefahrgutrechts.

Ein Akku gilt als Gefahrgut und darf nur von geschulten Personen verpackt und versandt werden.

- Versenden Sie den Akku nie selbst.
- Wenden sie sich bei Fragen zum Versand von Akkus an Ihren autorisierten Brose Fachhändler.
- Achten Sie beim Versenden des Akkus darauf, dass der Akku bzw. das Gehäuse unbeschädigt ist. Für Schäden beim Transport defekter Akkus haftet der Versender.

Gewerbliche Nutzer oder Dritte, die den Transport durchführen, müssen die entsprechenden Gefahrgutanforderungen für Lithium-Ionen-Akkus beachten (z. B. Vorschriften des ADR).

Wartung und Reinigung

22 Wartung

- Führen Sie regelmäßig eine Sichtprüfung durch, ob die elektrischen Leitungen, Verbindungen und Kontakte unbeschädigt und sauber sind.
- Lassen Sie Ihr Brose Drive System mindestens einmal im Jahr technisch überprüfen, ob alle Komponenten vorhanden und funktionsfähig sind (u. a. Mechanik, Aktualität der Systemsoftware). Für Service oder Reparaturen am Brose Drive System oder bei einem Ausfall einer Komponente (z. B. Akku oder Ladegerät), wenden Sie sich an einen autorisierten Brose Fachhändler.

Informationen über autorisierte Brose Fachhändler erhalten Sie im Servicebereich auf:

www.brose-ebike.com

23 Reinigung

WARNUNG

Stromschlag- und Kurzschlussgefahr!

Verletzung durch elektrischen Strom bei Reinigungs- und Pflegearbeiten.

- » Schalten Sie das Brose Drive System aus.
- » Ziehen Sie den Stecker des Ladegeräts aus der Steckdose.
- » Decken Sie Stromversorgungskontakte ab.
- » Verwenden Sie kein Wasser oder andere Reinigungsflüssigkeiten.
- » Tauchen Sie das Ladegerät und den Akku nicht in Wasser.
- » Verwenden Sie keine Hochdruckreiniger oder Dampfstrahler für die Reinigung.

VORSICHT

Verbrennungsgefahr!

Bremsen, Motor und Akku können sich während des Betriebs stark erhitzen.

- » Lassen Sie die Komponenten immer zuerst abkühlen, bevor Sie daran bzw. in der Nähe davon hantieren.

⚠ VORSICHT**Verletzungsgefahr!**

Wenn das Antriebssystem in Gang gesetzt wird während Sie daran hantieren, können Sie sich verletzen.

- » Schalten Sie das Brose Drive System aus und entnehmen Sie den Akku wenn Sie das E-Bike oder die Komponenten reinigen.

HINWEIS**Beschädigungsgefahr!**

Durch unsachgemäße Reinigung können Sie das Brose Drive System bzw. einzelne Komponenten beschädigen.

- » Verwenden Sie keine aggressiven Reinigungsmittel sowie Pflegemittel, insbesondere Kriechöle und Bremsenreiniger.
 - » Verwenden Sie keine scharfkantigen oder metallische Reinigungsgegenstände.
- Halten Sie alle Komponenten Ihres E-Bikes in einem sauberen Zustand.
 - Vermeiden Sie die Verschmutzung der Ladeanschlüsse und der Kontakte. Feuchte Kontakte können zu Korrosion führen.
 - Reinigen Sie die Komponenten mit einem trockenen und fusselfreien Tuch.

Technische Daten

24 Brose Battery 630

F74738	Brose Battery 630	Umgebungs- temperatur	Laden: 0 °C bis +40 °C Fahren: -10 °C bis +40 °C
Nennspannung	36 V	Kurzzeitige Lagertemperatur	-20 °C bis +25 °C
Nennkapazität	630 Wh	Gewicht	3,8 kg
Größe	447×84×84 mm (mit Halter) // 387×84×72 mm (ohne Halter)		
Schutzart & Zertifikate	IPX5 UN 38.3 // IEC 62133 // EN 15194 // ISO 13849		

25 Brose Ladegerät

G01767 // F67261	Brose Ladegerät	Max. Betriebshöhe	2.000 m
Betriebs- temperatur	0 °C bis +40 °C	G01767: Größe // Gewicht	179×80×37 mm // 760 g
Lager- temperatur	-20 °C bis +60 °C	F67261: Größe // Gewicht	180×86×50 mm // 630 g
Elektrische Daten	Siehe Aufdruck auf dem Ladegerät		
Schutzart & Zertifikate	IP40 UL1012 // IEC60335 // AS/NZS 60335.2.29 // AS/NZS CISPR 14.1 // EN 60335 // EN 55014 // FCC		

Entsorgung

Akkus, Ladegeräte, Bedieneinheit, Antriebseinheit, Geschwindigkeitssensor und Zubehör sowie Verpackungen müssen einer umweltgerechten Wiederverwertung zugeführt werden.

Werfen Sie E-Bikes und ihre Komponenten nicht in den Hausmüll.

Durch das separate Sammeln und Recyclen von Abfallprodukten helfen Sie mit, die natürlichen Ressourcen zu schonen und stellen sicher, dass das Produkt in gesundheits- und umweltverträglicher Weise entsorgt wird.

Geben Sie nicht mehr gebrauchsfähige E-Bikes oder Komponenten bei einem autorisierten Brose Fachhändler ab.

NUR FÜR EU-LÄNDER



Gemäß der europäischen Richtlinie 2006/66/EG müssen defekte oder verbrauchte Akkus/Batterien getrennt gesammelt und einer umweltgerechten Wiederverwertung zugeführt werden.

Das Symbol zeigt an, dass Batterien und Akkus nicht zusammen mit dem Hausmüll entsorgt werden dürfen.

Batterien oder Akkus, die Quecksilber (Hg), Cadmium (Cd) oder Blei (Pb) enthalten, sind mit dem jeweiligen chemischen Zeichen unterhalb des Symbols gekennzeichnet.

Verbraucher sind gesetzlich verpflichtet, Batterien und Akkus, egal, ob sie o. g. Schadstoffe enthalten oder nicht, im Handel oder bei einer Sammelstelle abzugeben, damit sie einer umweltschonenden Entsorgung sowie einer Wiedergewinnung von wertvollen Rohstoffen zugeführt werden können.

Dadurch sollen negative Auswirkungen auf die Umwelt und die menschliche Gesundheit vermieden werden.

Batterien können Stoffe enthalten, die bei falscher Entsorgung gesundheitsschädigende Wirkungen auf Menschen, Tiere und Pflanzen haben.

Beim Umgang mit lithiumhaltigen Batterien/Akkus gibt es besondere Risiken, wie die hohe Brand-/Explosionsgefahr durch Hitzeeinwirkung oder einen Kurzschluss.

Batterien und Akkus, die nicht fest im Gerät verbaut sind, müssen vor der Entsorgung entfernt und separat entsorgt werden.

- Kleben Sie bei lithiumhaltigen Batterien und Akkus vor der Entsorgung die Pole ab, um einen äußeren Kurzschluss zu vermeiden.
- Die Abgabe alter Batterien und Akkus erfolgt kostenfrei. Achten Sie darauf, Batterien und Akkus nur in entladem Zustand abzugeben.
- Versuchen Sie soweit möglich Abfälle aus alten Batterien zu vermeiden, z. B. durch die Nutzung langlebiger Batterien oder wiederaufladbarer Akkus anstelle von Einwegbatterien.
- Achten Sie immer auf eine ordnungsgemäße Entsorgung, um der Vermüllung des öffentlichen Raums entgegenzuwirken.
- Nutzen Sie ggf. bestehende Optionen, verbrauchte Batterien einer Wiederverwendung zuzuführen anstatt sie zu entsorgen, z. B. durch Instandsetzung der Batterie.



Gemäß der europäischen Richtlinie 2012/19/EU müssen nicht mehr gebrauchsfähige Elektrogeräte getrennt gesammelt und einer umweltgerechten Wiederverwendung zugeführt werden.

Altmaschinen, Austauschteile und Verpackungen bestehen aus recyclingfähigen Materialien. Der Eigentümer ist verpflichtet, diese gemäß den gesetzlichen Vorschriften ordnungsgemäß und umweltgerecht zu entsorgen.

Sämtliche Kunststoff-Spritzgussteile sind mit einem Recycling-Zeichen versehen.

- REACH Verordnung Nr. 1907/2006 (EG)
- RoHS Richtlinie (2011/65/EU)

Geben Sie nicht mehr gebrauchsfähige Brose E-Bike Komponenten bitte bei einem autorisierten Brose Fachhändler ab.

ÄNDERUNGEN VORBEHALTEN.

Service

26 Kundendienst und Service

Bei allen Fragen das Brose Drive System und seinen Komponenten betreffend, wenden Sie sich bitte an einen autorisierten Brose Fachhändler.

Kontaktdaten autorisierter Brose Fachhändler erhalten Sie im Servicebereich auf:

www.brose-ebike.com

27 Urheberrecht

Die Inhalte dieser Anleitung sind urheberrechtlich geschützt. Ihre Verwendung ist im Rahmen der Nutzung des Gerätes zulässig.

Einedarüberhinausgehende Verwendung ist ohne schriftliche Genehmigung des Herstellers nicht gestattet.

Alle Rechte vorbehalten.

Die Inhalte dieses Dokuments werden mit größter Sorgfalt erstellt. Für die Richtigkeit, Vollständigkeit und Aktualität der Inhalte übernimmt Brose jedoch keine Haftung. Die Inhalte dienen lediglich der Information und stellen keine rechtlich bindenden Angebote dar.

brose

Brose Antriebstechnik GmbH und Co.
Kommanditgesellschaft, Berlin
Sickingenstr. 29-38
10553 Berlin
Deutschland

Telefon: +49 30 343498 100
service.ebike@brose.com
www.brose-ebike.com

V 2.2 // 01/2021 // de